

アルミパウダーシステム ALUMI POWDER SYSTEM



セット A

- ①本体フレーム(MAS-1):1
- ②角バー②(MOP-3):1 + アッパー傾斜(OP-5):2
- ③棚板G(M-01-120):1
- ④専用ハンガーバーセット



セット B

- ①本体フレーム(MAS-1):1
- ②角バー②(MOP-3):1 + アッパー傾斜(OP-5):1
- ③棚板G(M-01-120):1
- ④専用ハンガーバーセット



セット C

- ①本体フレーム(MAS-3)
- ②棚板G(M-01-120):6

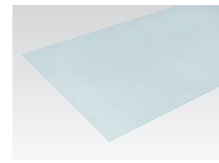

M-01-120
棚板ガラス
W1200×D350×5T



MAS-1

本体フレーム High仕器①
W1200×D500×H2100



MAS-2

本体フレーム High仕器②
W600×D500×H2100



MAS-3

本体フレーム Low仕器
W1200×D500×H1350



LP-1

ライトポール
H2100

オプション OPTION

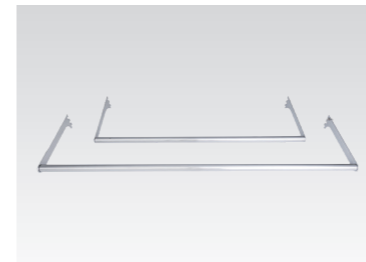

MOP-1

持出しハンガーバーセット
W600/900/1200

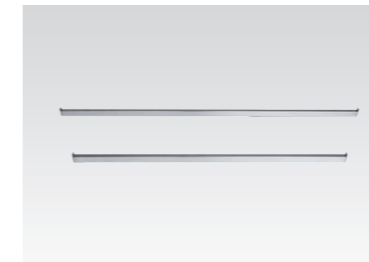

MOP-2

角バー①
W900/1200

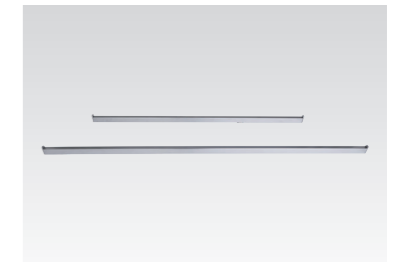

MOP-3

角バー②
W600/900/1200



MOP-4

角バーセット
W600/900/1200



MOP-5

丸バーセット
W900/1200



MAS-6

角バー③
W900/1200

本体H2100



OP-1

水平ハンガー丸 スリット用①
D200/400



OP-2

水平ハンガー丸 スリット用②
D300



OP-3

水平ハンガー丸 角バー用
D250



OP-4

水平ハンガー角 角バー用
D300



OP-5

アッパー傾斜
・5連掛け
・200mmUP



OP-6

両面水平ハンガー丸
D200-100



OP-7

傾斜ハンガー
6連掛け

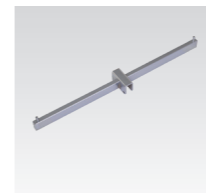

OP-8

両面水平ハンガー角
D150-150



MF-1

メッシュフック
D50/100/150/200/250

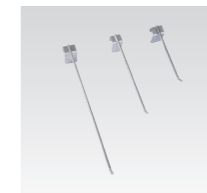

FOF-1

水平フック①
D100/150/200



FOF-2

水平フック②
D50/100/150/200/250

スリットラックシステム SLITRACK SYSTEM



セット A
 ①本体(MSS):1
 ②バックパネル:1
 ③棚板(MSS-02-W):2
 ④持ち出しハンガーセット(MOP-1):1



セット B
 ①本体(MSS):1
 ②バックパネルメッシュ(MSS-PL-M):1



OP-3~OP-8
 ※06ページ参照
 D50/100/150/200/250



MF-1
 ※06ページ参照
 D50/100/150/200/250

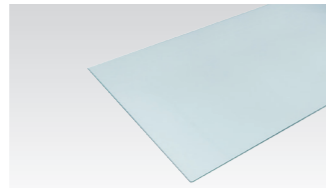

M-01-120
 棚板ガラス
 W1200×D350×5T

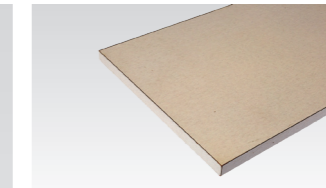
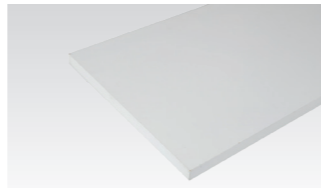

MOS-02-1
 棚板アイボリー
 W1140×D400×H25

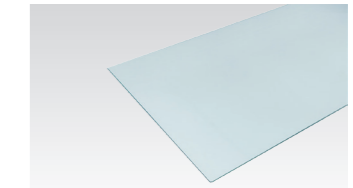

M-01-120
 棚板ガラス
 W1200×D350×5T



MSS
 本体フレーム+ステージ
 W1200×D500×H2100~1350

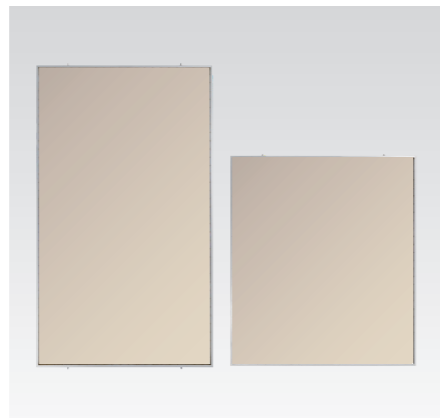

MSS-PL
 バックパネル
 H2100用

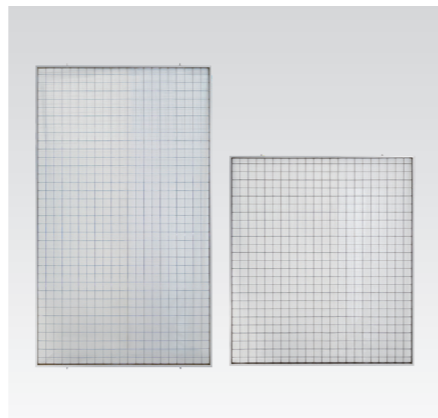

MSS-PS
 バックパネル
 H1350用

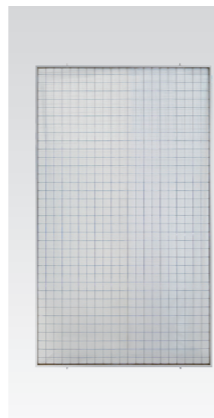

MSS-PL-M
 バックパネル:メッシュ
 H2100用

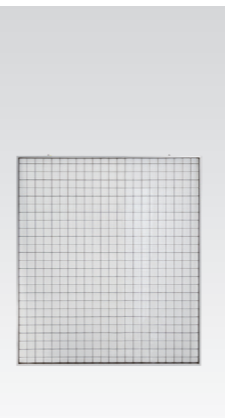

MSS-PS-M
 バックパネル:メッシュ
 H1350用

オープンラック&ギフトラック OPENRACK&GIFTRACK



両面セット(棚3段)



片面セット(棚3段)



MOS
 本体フレーム+ステージ
 W1200×D450×H1350



MGS
 本体:棚3段・ステージ1
 W1200(1500)×D450×H1350

シェルフラックシステム SHELF RACK SYSTEM



セット A(白仕様)

- ①本体(MSHS-W):1
- ②角バー②(MOP-3):1+傾斜ハンガ(OP-7):2
- ③持ち出しハンガーセット(MOP-1):1



セット B(木目仕様)

- ①本体(MSHS-WD):1
- ②棚板(MSHS-02-WD):3(照明付)



MSHS-02-WD
棚板
W1200×D450

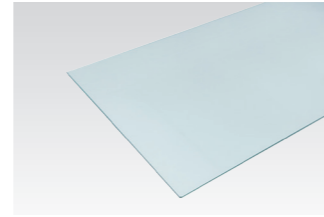

M-01-120
棚板ガラス
W1200×D350×5T



MSHS-W
本体:白+ステージ+パラペット
W1200×D450×H2180



MSHS-WD
本体:木目+ステージ+パラペット
W1200×D450×H2180



パラペット点灯イメージ

ポール POLE



セット A(黒)

- ①ポール(MAP-200-B):2
- ②専用バー(MAP-HB1:1+水平ハンガー(OP-3/4):2
- ③棚板 黒(MP-02-B):3



セット B(白)

- ①ポール(MAP-200-W):2
- ②専用バー(MAP-HB1:1+傾斜ハンガ(OP-7):2
- ③専用バー(MAP-HB1):1

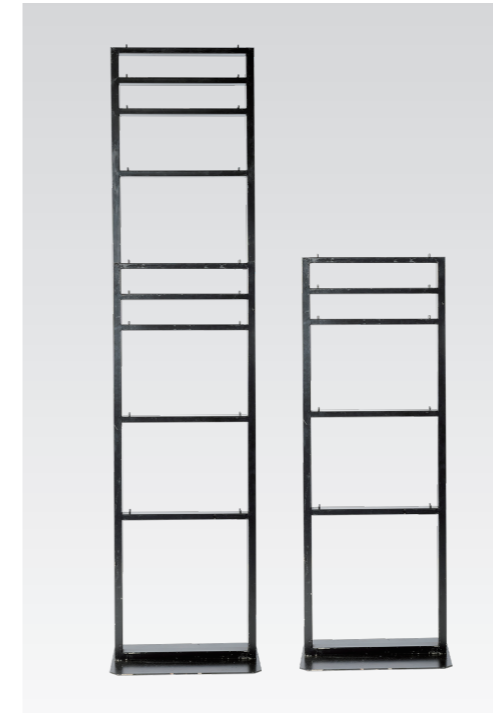

フレーム本体+ベース 黒

MAP-200-B
アングルスタンドポールHigh
H2400

MAP-130-B
アングルスタンドポールLow
H1300



フレーム本体+ベース 白

MAP-200-W
アングルスタンドポールHigh
H2400

MAP-130-W
アングルスタンドポールLow
H1300

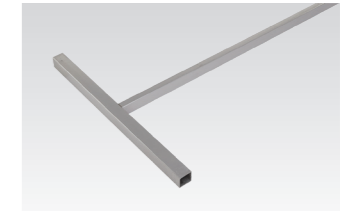

MAP-HB1
専用バー ニッケルサテン

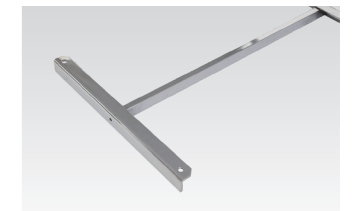

MAP-HB2
専用バー クローム

ポール POLE



セットA(連結3スパン)

- ・角ポール 黒(MP-200-WD):4
- ・角バー①(MOP-2):6
- ・水平ハンガー丸(OP-3):2
- ・傾斜ハンガー(OP-7):4
- ・棚板 黒(MP-02-B):1



MP-150-ST
ストーンポール
H1500

MP-180-ST
ストーンポール
H1800



MP-150-WD
ウッドポール
H1500

MP-180-WD
ウッドポール
H1800



MP-200-W
白ポール
H1800

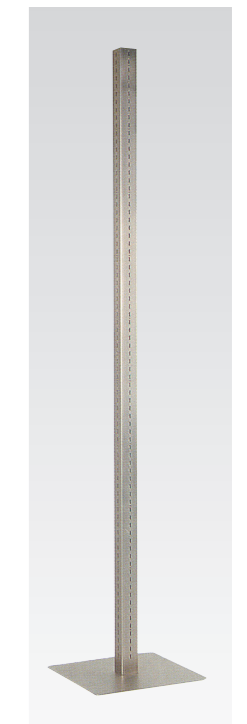

MPNS-180
NSポール
H1800



MPC-220-B
丸ポール 黒
H2200



MPC-210-W
丸ポール 白
H2100

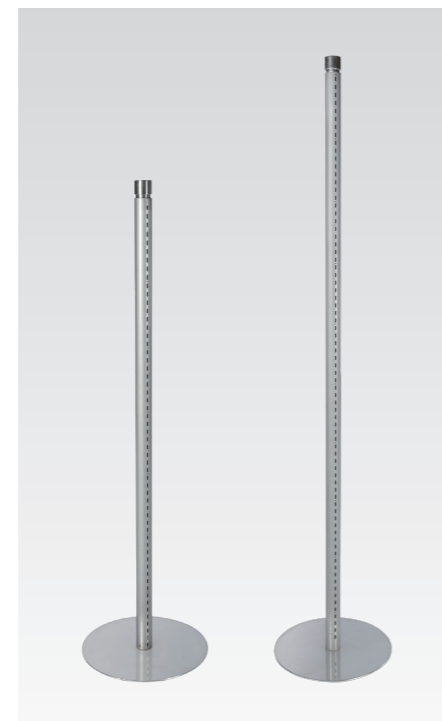

MPC-150-S
丸ポール シルバー
H1500

MPC-200-S
丸ポール シルバー
H2000



MP-210-AB
アルミポール 黒
H2100

MP-180-A
アルミポール アルミ
H1800



MP-150-B
角ポール 黒
H1500

MP-180-B
角ポール 黒
H1800

MP-200-B
角ポール 黒
H2000

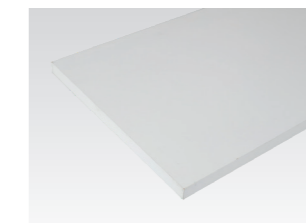

MP-02-W
棚板 白
W1140×D400×H25



MP-02-C
棚板 クリア
W1140×D400×H25

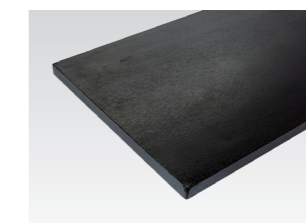

MP-02-B
棚板 黒
W1140×D400×H25

ポール POLE



使用例

使用例



P-10 R・BL・BK
ベルトパーティション
φ360×H400
クロームメッキ、
ベルト最延長時2m

P-11 R・BL・BK
ベルトパーティション
φ360×H580
クロームメッキ、
ベルト最延長時2m

P-12 R・BL・BK
ベルトパーティション
φ360×H930
クロームメッキ、
ベルト最延長時2m



P-13 A・B
ポールパーティション
A:φ400×H400(ポールφ100)
B:φ400×h800(ポールφ100)
クロームメッキ



P-14
スタンドポール
φ350×H900
クロームメッキ

P-15
スタンドポール (テープカット用)
φ300×H1100
ゴールドメッキ

P-16-GO
スタンドポール
φ280×H900
ゴールドメッキ、スチール

P-16-C
スタンドポール
φ280×H900
クロームメッキ、スチール

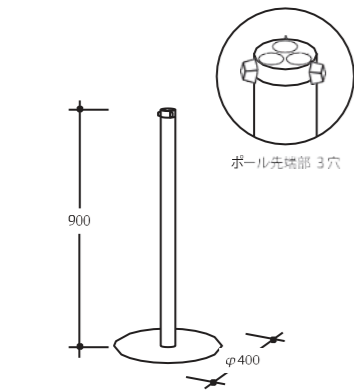

MUP
ユニットポール本体
H900

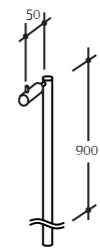

MUP-AS
ユニットポール専用 一点掛け小

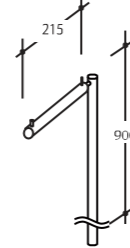

MUP-A
ユニットポール専用 一点掛け



MUP-R
ユニットポール専用 傾斜



P-17
スタンドポール
φ370×H800
ホワイト、スチール

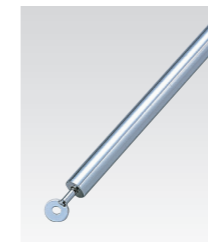

P-18
ポール用バー
φ30 L1500
クロームメッキ

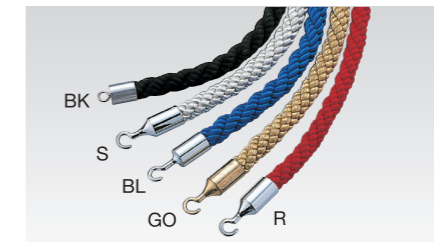

P-19 BK・S・BL・GO・R
ポール用ロープ
L1200
BK:ブラック S:シルバー
BL:ブルー GO:ゴールド
R:レッド

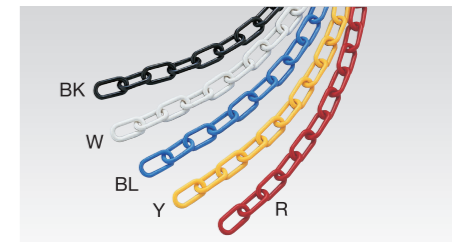

P-20 BK・W・BL・Y・R
ポールチェーン
BK:ブラック W:ホワイト
BL:ブルー Y:イエロー
R:レッド

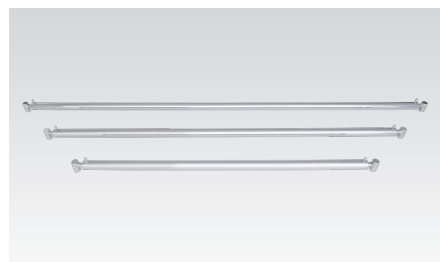

MUP-150
ユニットポール専用バー
W1500

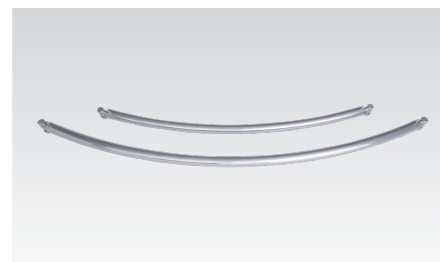

MUP-120
ユニットポール専用バー
W1200

MUP-120R
ユニットポール専用 Rバー
W1200

MUP-90R
ユニットポール専用 Rバー
W900

MUP-90
ユニットポール専用バー
W900

トルソー TORSO



MB-101 全身トルソー 頭付き
MB-102 全身トルソー 頭なし
MB-201 芯地トルソー 婦人 腕付き①
MB-202 芯地トルソー 婦人①
MB-203 芯地トルソー 婦人②
MB-204 芯地トルソー 紳士③



MB-206 芯地トルソー 紳士 腕付き
MB-207 芯地トルソー 婦人 腕付き②
MB-301 芯地トルソー 婦人 卓上①
MB-302 芯地トルソー 婦人 卓上②
MB-303 芯地トルソー 紳士 卓上

パネル PANEL



P-30 パーティション メラミン/アイボリー ベース:アルミ W1800×D400×H1720
P-30-S パーティション メラミン/シルバー ベース:アルミ W1800×D400×H1720
P-30-BK パーティション メラミン/ブラック ベース:アルミ W1800×D400×H1720



使用例
MP-1 パネルパーティション本体 W900×D500(ベース)×H2100
MSP スリットパネル本体+ステージ W900×D500(ベース)×H2100
 ※棚板、バー等機能パーツ取付可



M-01-90 棚板ガラス W900×D350×5T
M-HB ハンガーバー W900×D300×25φ

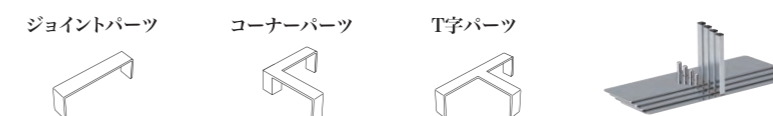

ディスプレイ DISPLAY



R-C10-W
スタッキングチェア
W500×D500×H750 SH425
座面:ホワイト、レザー張
フレーム:ステンレスパイプ



R-C10-BL
スタッキングチェア
W500×D540×H750 SH430
座面:ブルー、レザー張
フレーム:クロームメッキ



R-C11-W
スタッキングチェア
W450×D545×H760 SH420
座面:ホワイト、レザー張
フレーム:クロームメッキ



R-C11-BK
スタッキングチェア
W450×D545×H760 SH420
座面:ブラック、レザー張
フレーム:クロームメッキ



R-C12
レセプションチェア
W460×D550×H920 SH450
座面:ホワイト柄入、レザー張
フレーム:クロームメッキ



R-C13
折りたたみ椅子(屋内用)
W420×D460×H740 SH430
座面:ブルー、レザーシート
フレーム:クロームメッキ



R-C14
メモ台付椅子
W520×D670×H775 SH430
座面:ブラウン、レザー張
フレーム:クロームメッキ
メモ台:グレー、樹脂製



R-C15-W
スツール
φ340×H420
座面:ホワイト、ビニールレザー
フレーム:クロームメッキ



R-C15-R
スツール
φ340×H420
座面:レッド、ビニールレザー
フレーム:クロームメッキ



R-C15-BK
スツール
φ340×H420
座面:ブラック、ビニールレザー
フレーム:クロームメッキ



S-60 B・C
サインスタンド
B:W400・D400・H900~1700
C:W400・D400・H1400~2600
パネル板:W200・H200
クロームメッキ

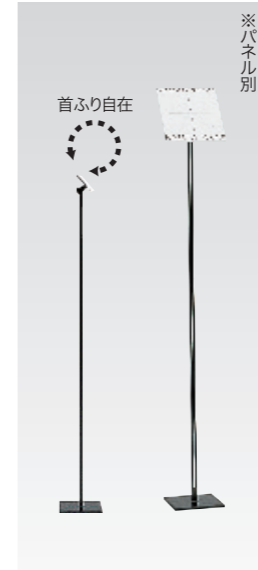

S-61
サインスタンド
W200・D200・H1200
本体:ブラック、スチール
パネル取付面:W100・H100
※パネル取り付け方法:
ホネジ又は両面テープ
首振り自在

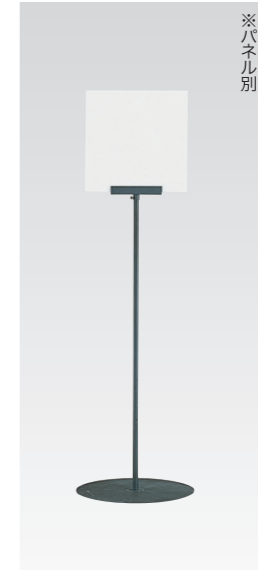

S-64
サインスタンド
φ350・H900~1200
ホルダー部:W150・H20
スウェードグレー塗装
スライドインクリップ式
対応パネル:厚さ5mmまで



S-65
サインスタンド
φ313・H969~1745
本体:スチールクロームメッキ
脚部:スチールクロームメッキ
(クローム)
パネル固定部
溝の深さ194
対応パネル:W280~450・
H200~420
厚さ3~8mmまで
高さ調節可、ゴムエッジ付



MD-LP
L型POPスタンド
H1400~2500



MD-E
イーゼル
W590×H1200

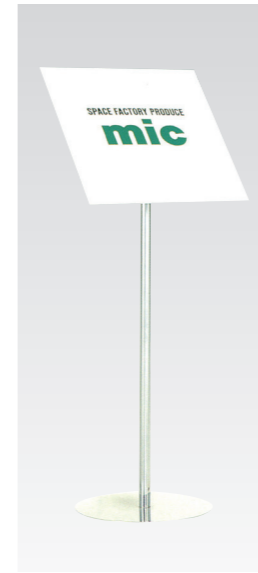

MD-S
サインスタンド
H1000×D400



MD-SP
SPスタンド
W420×D470×H950~1820



角ハンガーラック(角ハンガーラック ホベース付白)
W1200×D420×H1100~1700

ディスプレイ DISPLAY



会議用テーブル 天板: ホワイト、デコラ 脚部: クロームメッキ

品番	サイズ	価格	品番	サイズ	価格
R-T10A	W900×D450×H700		R-T12A	W1500×D450×H700	
R-T10B	W900×D600×H700		R-T12B	W1500×D600×H700	
R-T11A	W1200×D450×H700		R-T12C	W1500×D750×H700	
R-T11B	W1200×D600×H700		R-T13A	W1800×D450×H700	
R-T11C	W1200×D750×H700		R-T13B	W1800×D600×H700	
			R-T13C	W1800×D900×H700	



R-T15 A・B
カフェテーブル
A: φ600×H600
B: φ600×H700
天板: ホワイト、デコラ
脚部: クロームメッキ



R-T16 A・B
カフェテーブル
A: φ750×H600
B: φ750×H700
天板: ホワイト、デコラ
脚部: クロームメッキ



R-T17 A・B
カフェテーブル
A: φ900×H600
B: φ900×H700
天板: ホワイト、デコラ
脚部: クロームメッキ



R-K15A R-K15B
受付カウンター 受付カウンター
W915×D450×H800 W915×D450×H940
天板: ホワイト、デコラ 天板: ホワイト、デコラ



R-K21B
ユニットカウンター
W1500×D600×H940
天板: ホワイト、デコラ



R-T18
カフェテーブル
W1500×D600×H940
天板: ホワイト、デコラ
脚部: クロームメッキ



R-T19
カフェテーブル
W1500×D600×H940
天板: ホワイト、デコラ
脚部: クロームメッキ



R-T20 A・B
会議用テーブル
A: W1800×D450×H700
B: W1800×D600×H700
天板: ホワイト、デコラ
脚部: スチールゴールド焼付塗装、折りたたみ式



R-K10B
インフォメーションカウンター
W1500×D680×H940
天板: ブラック、デコラ
前面: ブラック、デコラ W1413×H897 厚さ8mm
腰部: ブラック、デコラ

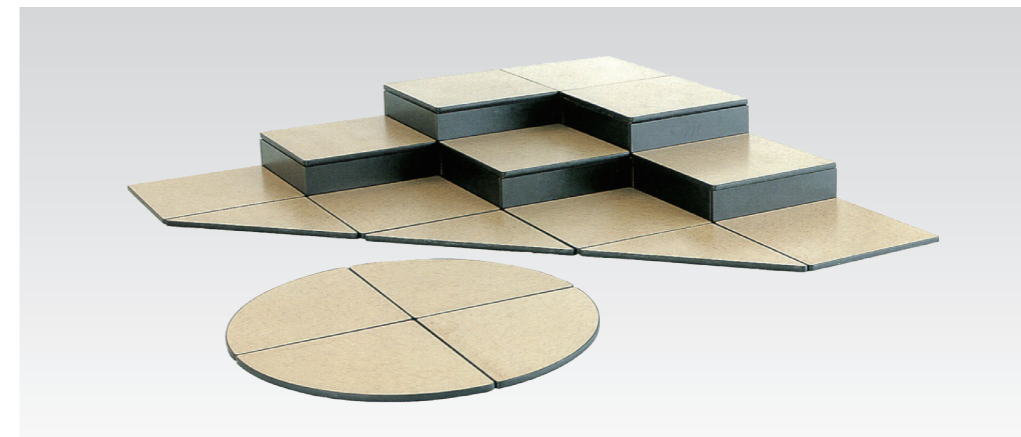

使用例



MS-WD
木目
600角

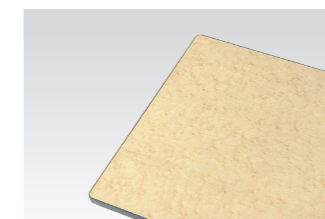

MS-M
メープル
600角

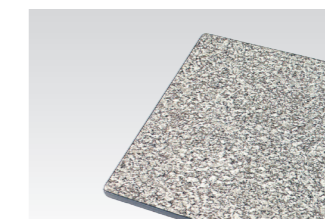

MS-G
御影
600角

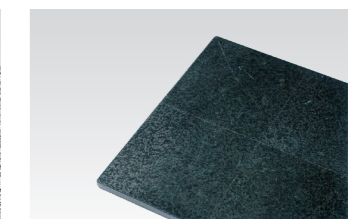

MS-GB
黒御影
600角



MS-CD
木目 円
一辺600

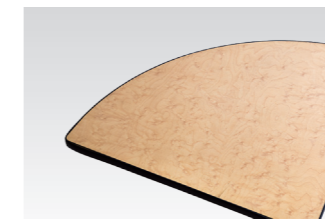

MS-CM
メープル 円
一辺600

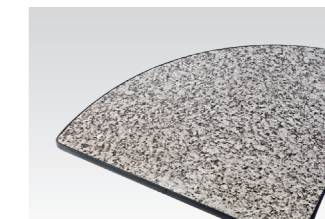

MS-CG
御影 円
一辺600

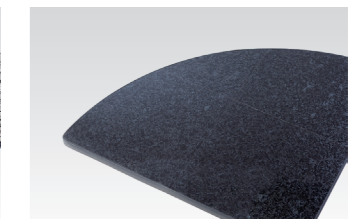

MS-CGB
黒御影 円
一辺600



MS-TF
木目 三角
一辺600

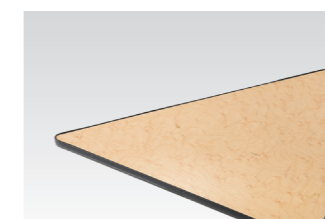

MS-TM
メープル 三角
一辺600

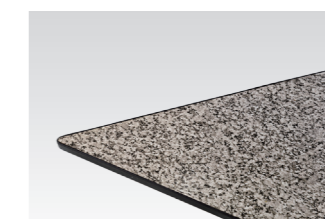

MS-TG
御影 三角
一辺600

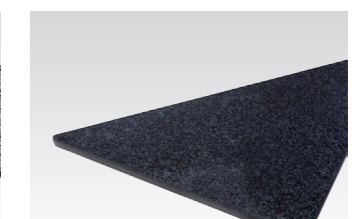

MS-TGB
黒御影 三角
一辺600

ディスプレイ DISPLAY



セットA
 ・タタキポール (MI-P180) 3
 ・タタキバー (MI-B148-B90) 2



MI-P180
 タタキポール
 H1800



MI-B148・B90
 タタキバー
 W1480

MI-P150
 タタキポール
 H1500



MI-L
 タタキランタン
 H2200



MI-FR
 タタキフェンス
 W600×H1650



MI-R
 タタキラック
 W600×H1650

実績 ACHIEVEMENTS

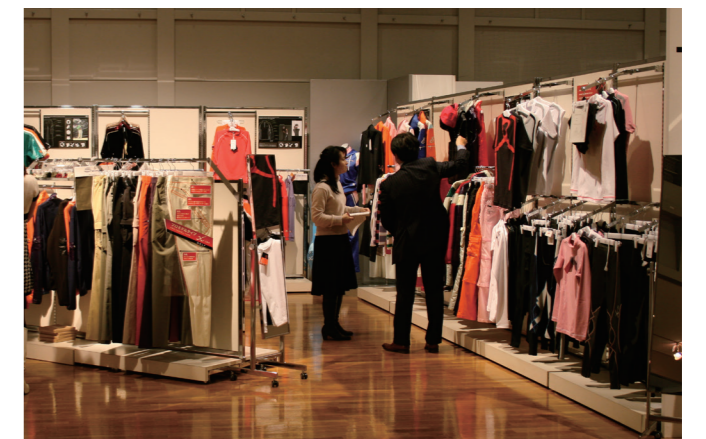



MWGN-120
ワゴン1200
W1200×D600×H800



MWGN-90
ワゴン900
W900×D600×H800



MH-150
平台
W1500×D750×H800



MB120A3
マービック
4×3段



MB135A4
マービック



MGC
宝石ケース
W1500×D600×H900



MGC
ガラスケース
W1500×D600×H900



MFR
フィッティングルーム
W900×D460×H1940

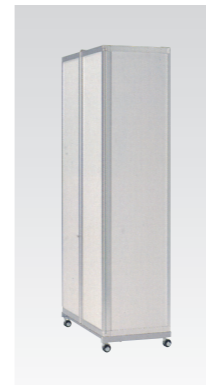

MSHG
シングルハンガー
W900 W600



MIHG
傾斜ハンガー
W400×D450×H1100~1750



MTHG
T字ハンガー



MCHG
サークルハンガー
600φ H1100~1600



MSR
スチールラック



MD-K-B
カタログスタンド 黒
A4×7段



MD-K-W
カタログスタンド 白
A4×7段



MBS-B
バナースタンド 黒



MBS-B
バナースタンド 白



MFH-W
フリスポー
H440~700



MDM
姿見
W400×H1200



MDTM
卓上ミラー
W245×D180×H475

冷凍シリーズ FREEZER SHOWCASES



3尺冷凍クロードショーケース
K7-1

外形寸法 W900×D712×H900mm
有効内容積 160ℓ
使用温度 -20℃
電 源 単相100V180W

2.5尺冷凍クロードショーケース
K7-6

外形寸法 W754×D714×H900mm
有効内容積 130ℓ
使用温度 -20℃
電 源 単相100V190



3.3尺冷凍クロードショーケース
(曲面ガラス)
K7-8

外形寸法 W1000×D650×H920mm
有効内容積 206ℓ
使用温度 -20℃
電 源 単相100V210W

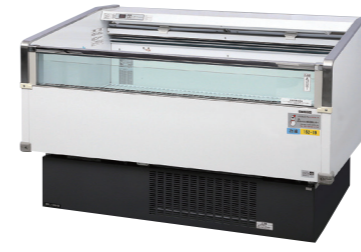

6尺冷凍平オープンショーケース 100V
K15-1

外形寸法 W1800×D900×H900mm
有効内容積 282ℓ
使用温度 -22℃~-20℃
電 源 単相100V1250W

5尺冷凍平オープンショーケース 100V
K15-2

外形寸法 W1500×D900×H900mm
有効内容積 233ℓ
使用温度 -22℃~-20℃
電 源 単相100V1250W

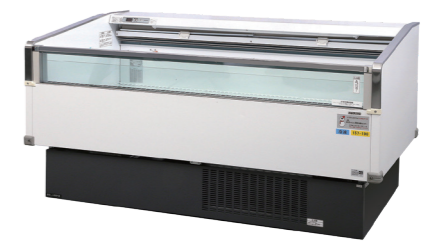

6尺冷凍平オープンショーケース
三相200V
K15-7

外形寸法 W1800×D900×H900mm
有効内容積 282ℓ
使用温度 -22℃~-20℃
電 源 三相200V1.6KW

5尺冷凍平オープンショーケース
三相200V
K15-4

外形寸法 W1500×D900×H900mm
有効内容積 233ℓ
使用温度 -22℃~-20℃
電 源 三相200V1.4KW



4尺冷凍クロードショーケース
K7-2

外形寸法 W1200×D712×H900mm
有効内容積 222ℓ
使用温度 -20℃
電 源 単相100V240W

5尺冷凍クロードショーケース
K7-4

外形寸法 W1500×D712×H900mm
有効内容積 275ℓ
使用温度 -20℃
電 源 単相100V300W



4尺切替チェストストッカー
K24-1

外形寸法 W1111×D662×H980mm
有効内容積 358ℓ
使用温度 -20℃
電 源 単相100V87W
(冷凍・冷蔵切替タイプもあります)

6尺切替チェストストッカー
K24-3

外形寸法 W1781×D730×H980mm
有効内容積 690ℓ
使用温度 -20℃
電 源 単相100V135W
(冷凍・冷蔵切替タイプもあります)



6尺切替アラウンドショーケース
K15-6

外形寸法 W1800×D900×H845mm
有効内容積 177ℓ
使用温度 -22℃~-8℃
電 源 三相200V1.9KW
(冷凍・冷蔵切替タイプ)



冷凍ディッピングケース W712
K16-1

外形寸法 W712×D686×H1155mm
有効内容積 109ℓ/バット数6
使用温度 -18℃~-10℃
電 源 単相100V251W

冷凍ディッピングケース W1065
K16-2

外形寸法 W1065×D778×H1124mm
有効内容積 233ℓ/バット数10
使用温度 -20℃
電 源 単相100V363W

6尺冷凍クロードショーケース
K7-5

外形寸法 W1800×D712×H900mm
有効内容積 337ℓ
使用温度 -20℃
電 源 単相100V330W

3.5尺冷凍クロードショーケース
K7-7

外形寸法 W1054×D714×H920mm
有効内容積 191ℓ
使用温度 -20℃
電 源 単相100V258W



3尺冷凍スポットショーケース
K30-1

外形寸法 W910×D710×H788mm
有効内容積 102ℓ
使用温度 -20℃
電 源 単相100V260W

4尺冷凍スポットショーケース
K30-2

外形寸法 W1157×D702×H742mm
有効内容積 137ℓ
使用温度 -20℃
電 源 単相100V272W



小型冷凍ストッカー W511
K22-1

外形寸法 W511×D318×H930mm
有効内容積 42ℓ
使用温度 -20℃
電 源 単相100V68W

小型冷凍ストッカー W686
K22-2

外形寸法 W686×D318×H930mm
有効内容積 61ℓ
使用温度 -20℃
電 源 単相100V74W

小型冷凍ストッカー W756

K22-3
外形寸法 W756×D473×H1005mm
有効内容積 136ℓ
使用温度 -20℃
電 源 単相100V81W

冷凍ディッピングケース W1824
K16-3

外形寸法 W1824×D953×H1125mm
有効内容積 446ℓ/バット数20
使用温度 -18℃~-10℃
電 源 単相100V223W
三相200V0.75KW

冷凍ディッピングケース W1295
K16-4

外形寸法 W1295×D778×H1124mm
有効内容積 299ℓ/バット数14
使用温度 -20℃
電 源 単相100V485W

※電源は両方必要です

冷凍シリーズ FREEZER SHOWCASES



**2尺冷凍・冷蔵切替リーチインショーケース 100V
K31-1**
外形寸法 W610×D680×H1954mm
有効内容積 355ℓ (定格内容積209ℓ)
使用温度 -22℃~-10℃
電 源 単相100V693W
※冷凍・冷蔵切替タイプ



**4尺冷凍・冷蔵切替リーチインショーケース
三相200V 1.34KW
K31-2**
外形寸法 W1220×D680×H1935mm
有効内容積 729ℓ (定格内容積484ℓ)
使用温度 -20℃~-10℃
電 源 三相200V1343W
※冷凍・冷蔵切替タイプ



**6尺業務用冷凍庫
三相200V 0.54KW
K35-3**
外形寸法 W1800×D800×H1950mm
有効内容積 1659ℓ、6ドア
使用温度 -25℃~-15℃
電 源 三相200V554W



**4尺冷凍コールドテーブル
K45-1**
外形寸法 W1200×D600×H830mm
有効内容積 237ℓ、2ドア
使用温度 -20℃
電 源 単相100V320W



**4尺冷凍デュアルショーケース
K32-1**
外形寸法 W1200×D797×H1700mm
有効内容積 385ℓ
使用温度 -20℃
電 源 単相100V850W



**4.5尺冷凍デュアルショーケース
K32-2**
外形寸法 W1350×D797×H1780mm
有効内容積 438ℓ
使用温度 -20℃
電 源 単相100V182W
三相200V0.78KW
※電源は両方必要です。



**2尺業務用冷凍庫
K35-1**
外形寸法 W620×D800×H1950mm
有効内容積 494ℓ、2ドア
使用温度 -20℃
電 源 単相100V380W



**5尺冷凍コールドテーブル
K45-2**
外形寸法 W1500×D600×H830mm
有効内容積 322ℓ、2ドア
使用温度 -20℃
電 源 単相100V350W



**6尺冷凍コールドテーブル
K45-3**
外形寸法 W1800×D600×H830mm
有効内容積 406ℓ、3ドア
使用温度 -20℃
電 源 単相100V400W

**5尺冷凍デュアルショーケース
K32-3**
外形寸法 W1500×D797×H1780mm
有効内容積 484ℓ
使用温度 -20℃
電 源 単相100V366W
三相200V1.04KW
※電源は両方必要です。



**2.5尺業務用急速凍結庫 三相200V 1.2KW
K35-4**
外形寸法 W745×D800×H1880mm
有効内容積 403ℓ
使用温度 -40℃~-22℃
電 源 三相200V1.2KW



**4尺業務用冷凍庫 三相200V 0.52KW
K35-2**
外形寸法 W1200×D800×H1950mm
有効内容積 842ℓ、4ドア
使用温度 -25℃~-15℃
電 源 三相200V0.52KW



**プレハブ冷凍庫 1.0坪
K64-2**
外形寸法 W1800+(600)×D1800+(120)×H2260mm
(坪数1.0坪/3.3㎡)
使用温度 -25℃~-5℃
電 源 単相100V400W
三相200V2.47KW
※電源は両方必要です

**プレハブ冷凍庫 1.5坪
K64-3**
外形寸法 W2700+(600)×D1800+(120)×H2260mm
(坪数1.5坪/4.86㎡)
使用温度 -25℃~-5℃
電 源 単相100V400W
三相200V2.47KW
※電源は両方必要です

**プレハブ冷凍庫 2.0坪
K64-4**
外形寸法 W3600+(600)×D1800+(120)×H2260mm
(坪数2.0坪/6.48㎡)
使用温度 -25℃~-5℃
電 源 単相100V400W
三相200V2.47KW
※電源は両方必要です

冷蔵シリーズ FREEZER SHOWCASES



3尺冷蔵ヒナ段ショーケース (R)
K1-4
外形寸法 W900×D750×H1200mm
有効内容積 156ℓ
使用温度 7℃~12℃
電源 単相100V587W
※連結使用もできます



4尺冷蔵対面ショーケース (R)
K4-1R
外形寸法 W1190×D700×H1220mm
有効内容積 175ℓ
使用温度 2℃~25℃
電源 単相100V620W
※中棚:1段または2段



5尺冷蔵対面ショーケース (角)
K5-1角
外形寸法 W1500×D700×H1215mm
有効内容積 234ℓ
使用温度 2℃~25℃
電源 単相100V860W
※中棚:1段または2段

6尺冷蔵対面ショーケース (角)
K5-2角
外形寸法 W1800×D700×H1215mm
有効内容積 289ℓ
使用温度 2℃~25℃
電源 単相100V860W
※中棚:1段または2段



4尺冷蔵対面ショーケース
K4-1
外形寸法 W1200×D600×H1200mm
有効内容積 163ℓ
使用温度 2℃~25℃
電源 単相100V400W
※中棚:固定2段



3尺冷蔵対面ショーケース (R)
K4-2R
外形寸法 W890×D700×H1220mm
有効内容積 126ℓ
使用温度 2℃~25℃
電源 単相100V611W
※中棚:1段または2段



5尺冷蔵対面ショーケース (R)
K5-1R
外形寸法 W1490×D700×H1215mm
有効内容積 226ℓ
使用温度 2℃~25℃
電源 単相100V1038W
※中棚:1段または2段



6尺冷蔵対面ショーケース (R)
K5-2R
外形寸法 W1790×D700×H1215mm
有効内容積 277ℓ
使用温度 2℃~25℃
電源 単相100V1090W
※中棚:1段または2段



6尺オリジナルデリカショーケース
K14-6
外形寸法 1800×D900×H1180mm
有効内容積 305ℓ
使用温度 -2℃~18℃
電源 単相100V590W



5尺冷蔵平オープンショーケース
K12-1DX
外形寸法 W1500×D900×H910mm
有効内容積 252ℓ
使用温度 -2℃~18℃
電源 単相100V475W

6尺冷蔵平オープンショーケース
K12-2DX
外形寸法 W1800×D900×H910mm
有効内容積 306ℓ
使用温度 -2℃~18℃
電源 単相100V506W

4尺冷蔵平オープンショーケース
K12-3DX
外形寸法 W1200×D900×H910mm
有効内容積 198ℓ
使用温度 -2℃~18℃
電源 単相100V434W

冷蔵シリーズ FREEZER SHOWCASES



**ギャザーラック
K77-1**
外形寸法 W1800×D750×H1700mm
電 源 単相100V192W
※ラックの一番上と二番目に照明付き 12



**6尺冷蔵平オープンショーケース
K14-3**
外形寸法 W1800×D900×H890mm
有効内容積 305ℓ
使用温度 -2℃~18℃
電 源 単相100V556W

**5尺冷蔵平オープンショーケース
K14-4**
外形寸法 W1500×D900×H890mm
有効内容積 252ℓ
使用温度 -2℃~18℃
電 源 単相100V552W



**5尺冷蔵セミ多段ショーケース H1250
三相200v 2.1kw
K20-1**
外形寸法 W1500×D900×H1250mm
有効内容積 308ℓ
使用温度 -2℃~18℃
電 源 三相200V2.1KW



**6尺冷蔵セミ多段ショーケース H1250
三相200v 2.1kw
K20-2**
外形寸法 W1910×D900×H1250mm
有効内容積 369ℓ
使用温度 -2℃~18℃
電 源 三相200V2.1KW



**5尺冷蔵セミ多段ショーケース H1485
三相200v 2.1kw
No.20-1EN**
外形寸法 W1500×D900×H1485mm
有効内容積 398ℓ
使用温度 -2℃~18℃
電 源 三相200V2.1KW
※中棚3枚4段タイプもございます



**6尺冷蔵セミ多段ショーケース H1485
三相200v 2.3kw
K20-2EN**
外形寸法 W1910×D900×H1485mm
有効内容積 513ℓ
使用温度 -2℃~18℃
電 源 三相200V2.3KW
※中棚3枚4段タイプもございます



**4尺冷蔵平オープンショーケース
K14-7**
外形寸法 W1200×D900×H890mm
有効内容積 199ℓ
使用温度 -2℃~18℃
電 源 単相100V493W



**5尺冷蔵アラウンドショーケース
K21-1**
外形寸法 W1500×D900×H860mm
有効内容積 189ℓ
使用温度 -2℃~18℃
電 源 単相100V632W

**6尺冷蔵アラウンドショーケース
K21-2**
外形寸法 W1800×D900×H860mm
有効内容積 230ℓ
使用温度 -2℃~18℃
電 源 単相100V740W

**4尺冷蔵アラウンドショーケース
K21-3**
外形寸法 W1200×D900×H860mm
有効内容積 149ℓ
使用温度 -2℃~18℃
電 源 単相100V357W

**6尺冷蔵アラウンドショーケース
K19-2**
外形寸法 W1800×D900×H790mm
有効内容積 219ℓ/1.21㎡
使用温度 -2℃~18℃
電 源 単相100V610W



**2.5尺冷蔵多段ショーケース
K27-1**
外形寸法 W750×D550×H1340mm
有効内容積 130ℓ
使用温度 5℃~20℃
電 源 単相100V690W
※中棚2段



**2.5尺冷蔵多段ショーケース
K27-1**
外形寸法 W750×D600×H1460mm
有効内容積 173ℓ
使用温度 5℃~20℃
電 源 単相100V690W
※このケースの中棚は2段になります



**3尺冷蔵平型コンパクトショーケース
K11-1**
外形寸法 W900×D870×H830mm
有効内容積 108ℓ
使用温度 -2℃~15℃
電 源 単相100V483W



**2尺冷蔵多段ショーケース(HOT&COLD)
K27-2**
外形寸法 W600×D550×H1350mm
有効内容積 114ℓ
使用温度
冷蔵 5℃ 冷蔵 5℃~10℃ 切替が可能
・HOT&COLD(HOTは上段のみ)
・オールHOT ・オールCOLD
電 源 単相100V845W



**3尺冷蔵多段ショーケース H1740
K27-4**
外形寸法 W890×D600×H1740mm
有効内容積 190ℓ
使用温度 5℃~9℃
電 源 単相100V630W

冷蔵シリーズ FREEZER SHOWCASES



**3尺冷蔵多段ショーケース
K27-5**
外形寸法 W900×D480×H1500mm
有効内容積 176ℓ
使用温度 5°C~20°C
電 源 単相100V410W



**3尺冷蔵多段ショーケース
K27-5**
外形寸法 W900×D600×H1460mm
有効内容積 210ℓ
使用温度 5°C~20°C
電 源 単相100V480W
※中棚3段



**6尺冷蔵多段ショーケース 三相200V 2.66KW
K29-2**
外形寸法 W1910×D900×H1965mm
有効内容積 942ℓ
使用温度 -2°C~18°C
電 源 三相200V2.66kW
※中棚3段~4段



**冷蔵スライドショーケース
K3-2**
外形寸法 W900×D550×H1400mm
有効内容積 354ℓ
使用温度 3°C~10°C
電 源 単相100V265W(照明無し)

**冷蔵スライドショーケース
K3-3**
外形寸法 W1016×D550×H1390mm
有効内容積 359ℓ
使用温度 3°C~10°C
電 源 単相100V280W



**3尺冷蔵多段ショーケース(弁当ケース)
K27-6H**
外形寸法 W900×D470×H1410mm
有効内容積 198ℓ
使用温度 12°C~22°C
電 源 単相100V447W



**6尺冷蔵多段ショーケース H1650 200V/100V
K27-7**
外形寸法 W1910×D635×H1650mm
有効内容積 508ℓ
使用温度 5°C~9°C
電 源 単相100V300W
三相200V1.79KW
※電源は両方必要です



**冷蔵卓上四面ショーケース
K9-1**
外形寸法 W470×D463×H800mm
有効内容積 65ℓ
使用温度 3°C~10°C
電 源 単相100V143W



**冷蔵卓上オープンショーケース
K79-1**
外形寸法 W490×D490×H715mm
有効内容積 40ℓ
使用温度 5°C~20°C
電 源 単相100V227W



**3尺冷蔵多段ショーケース H1980
K28-3**
外形寸法 W890×D600×H1980mm
有効内容積 353ℓ
使用温度 5°C~15°C
電 源 単相100V49W



**4尺冷蔵多段ショーケース H1980
K28-4**
外形寸法 W1190×D650×H1980mm
有効内容積 465ℓ
使用温度 5°C~15°C
電 源 単相100V282W
三相200V1.82KW
※電源は両方必要です



**4尺冷蔵多段ショーケース 200V 三相200v 1.67KW
K29-1**
外形寸法 W1310×D900×H1965mm
有効内容積 628ℓ
使用温度 -2°C~18°C
電 源 三相200V1.67KW
※中棚3段~4段



**冷蔵床置四面ショーケース
K17-1**
外形寸法 W430×D440×H1430mm
有効内容積 113ℓ
使用温度 3°C~10°C
電 源 単相100V230W



**冷蔵床置四面ショーケース
K17-2**
外形寸法 W510×D535×H1765mm
有効内容積 228ℓ
使用温度 3°C~10°C
電 源 単相100V415W

冷蔵シリーズ FREEZER SHOWCASES



**4尺冷水ショーケース
K18-3**
外形寸法 W1220×D690×H930mm
有効内容積 205ℓ
使用温度 5℃
電 源 単相100V602W



**3尺冷蔵スポットショーケース
K10-1**
外形寸法 W910×D710×H710mm
有効内容積 102ℓ
使用温度 -5℃~10℃
電 源 単相100V250W



**6尺業務用冷蔵庫
K33-3**
外形寸法 W1800×D800×H1980mm
有効内容積 1621ℓ、6ドア
使用温度 -6℃~12℃
電 源 単相100V473W



**6尺業務用冷蔵庫(D650)
K33-3**
外形寸法 W1800×D650×H1980mm
有効内容積 1271ℓ、6ドア
使用温度 -6℃~12℃
電 源 単相100V297W



**4尺冷蔵コールドテーブル
K43-1**
外形寸法 W1200×D600×H830mm
有効内容積 237ℓ、2ドア
使用温度 -6℃~12℃
電 源 単相100V320W



**4尺冷蔵スポットショーケース
K10-2**
外形寸法 W1152×D702×H742mm
有効内容積 143ℓ
使用温度 -1℃~10℃
電 源 単相100V271W



**4尺冷寿司ネタショーケース
K56-1**
外形寸法 W1200×D300×H280mm
有効内容積 37ℓ
使用温度 5℃±3℃
電 源 単相100V120W

**5尺冷寿司ネタショーケース
K56-2**
外形寸法 W1500×D300×H280mm
有効内容積 51ℓ
使用温度 5℃±3℃
電 源 単相100V140W



**5尺冷蔵コールドテーブル
K43-2**
外形寸法 W1500×D600×H830mm
有効内容積 322ℓ、2ドア
使用温度 -6℃~12℃
電 源 単相100V350W



**4尺冷凍・冷蔵コールドテーブル
K43-3**
外形寸法 W1800×D600×H830mm
有効内容積 406ℓ、3ドア
使用温度 -6℃~12℃
電 源 単相100V400W

**6尺冷寿司ネタショーケース
K56-3**
外形寸法 W1800×D300×H280mm
有効内容積 64ℓ
使用温度 5℃±3℃
電 源 単相100V150W



**2尺業務用冷蔵庫
K33-1**
外形寸法 W620×D800×H1950mm
有効内容積 494ℓ、2ドア
使用温度 -6℃~12℃
電 源 単相100V214W



**2尺業務用冷蔵庫(D650)
K33-1**
外形寸法 W615×D650×H1950mm
有効内容積 393ℓ、2ドア
使用温度 -6℃~12℃
電 源 単相100V214W



**4尺業務用冷蔵庫
K33-2**
外形寸法 W1210×D800×H1980mm
有効内容積 1056ℓ、4ドア
使用温度 -6℃~12℃
電 源 単相100V339W

冷蔵シリーズ FREEZER SHOWCASES



プレハブ冷蔵庫 1.0坪

K63-2

外形寸法 W1800+(600)×D1800+(125)×H2146mm
(坪数1.0坪/3.3㎡)
使用温度 -5℃~18℃
電 源 単相100V400W
三相200V1.91KW
※電源は両方必要です

プレハブ冷蔵庫 1.5坪

K63-3

外形寸法 W2700+(600)×D1800+(125)×H2160mm
(坪数1.5坪/4.95㎡)
使用温度 -5℃~18℃
電 源 単相100V400W
三相200V1.91KW
※電源は両方必要です

プレハブ冷蔵庫 2.0坪

K63-4

外形寸法 W3600+(600)×D1800+(125)×H2160mm
(坪数2.0坪/6.6㎡)
使用温度 -5℃~18℃
電 源 単相100V400W
三相200V1.91KW
※電源は両方必要です

冷凍冷蔵シリーズ REFREEZER AND REFRIGERATOR



2.5尺業務用冷凍・冷蔵庫

K34-1

外形寸法 W745×D800×H1950mm
有効内容積 冷凍306ℓ
冷蔵306ℓ、2ドア
使用温度 冷凍-20℃
冷蔵-6℃~12℃
電 源 単相100V495W



4尺業務用冷凍・冷蔵庫

K34-2

外形寸法 W1210×D800×H1950mm
有効内容積 冷凍288ℓ
冷蔵641ℓ、4ドア
使用温度 冷凍-20℃
冷蔵-6℃~12℃
電 源 単相100V505W

4尺業務用冷凍・冷蔵庫

K34-2

外形寸法 W1210×D800×H1950mm
有効内容積 冷凍349ℓ
冷蔵349ℓ、4ドア
使用温度 冷凍-20℃
冷蔵-2℃~12℃
電 源 単相100V635W



6尺業務用冷凍・冷蔵庫

K34-3

外形寸法 W1800×D800×H1950mm
有効内容積 冷凍482ℓ
冷蔵1042ℓ、6ドア
使用温度 冷凍-20℃
冷蔵-6℃~12℃
電 源 三相200V0.86KW



ソフトクリームフリーザー(卓上型)三相200V

K70-1

外形寸法 W378×D760×H1530mm
有効内容積 ミックスタンク9.6ℓ
電 源 三相200V1.9KW

ソフトクリームフリーザー(卓上型)100V

K70-1

外形寸法 W378×D612×H762mm
有効内容積 ミックスタンク2.5ℓ
電 源 単相100V1130W



ソフトクリームフリーザー(床置型)三相200V

K70-2

外形寸法 W508×D760×H1530mm
有効内容積 ミックスタンク8.4ℓ×2
製造能力 220個×2
※周辺環境により異なります
電 源 三相200V3.2KW/3.8KW

冷凍冷蔵シリーズ REFREEZER AND REFRIGERATOR



4尺冷凍・冷蔵コールドテーブル
K44-1

外形寸法 W1200×D600×H830mm
有効内容積 冷凍104ℓ
冷蔵110ℓ、2ドア
使用温度 冷凍-20℃
冷蔵3℃～8℃
電 源 単相100V350W



5尺冷凍・冷蔵コールドテーブル
K44-2

外形寸法 W1500×D600×H830mm
有効内容積 冷凍146ℓ
冷蔵154ℓ、2ドア
使用温度 冷凍-20℃
冷蔵3℃～8℃
電 源 単相100V380W



6尺冷凍・冷蔵コールドテーブル
K44-3

外形寸法 W1800×D600×H830mm
有効内容積 冷凍121ℓ
冷蔵264ℓ、3ドア
使用温度 冷凍-20℃
冷蔵3℃～8℃
電 源 単相100V409W



5尺切替アラウンドショーケース
K15-5

外形寸法 W1500×D900×H845mm
有効内容積 148ℓ
使用温度 -22℃～8℃
電 源 三相200V1.6kW
※冷凍・冷蔵切替タイプ



5尺切替チェストクーラー
K24-2

外形寸法 W1351×D730×H980mm
有効内容積 500ℓ
使用温度 -20℃
電 源 単相100V128W
※冷凍・冷蔵切替タイプ

厨房関連機器 (調理機器・その他) KITCHEN APPLIANCES (HEATER/COOKER/OTHERS)



1槽シンク W600×D450
K65-1

外形寸法 W600×D450×H800(+BA)mm
※給水口径:13mm ※排水口径:50A



1槽シンク W600×D600
K65-2

外形寸法 W600×D600×H800(+BB)mm



簡易シンク用モーター (タンク2個付)
K65-6

電 源 単相100V17W
※給水用ポリタンク10ℓ
排水用ポリタンク10ℓ
(20ℓもありません)

1槽シンク W900×D450
K65-3

外形寸法 W900×D450×H800(+BA)mm

1槽シンク W900×D600
K65-4

外形寸法 W900×D600×H800(+BB)mm



2槽シンク W1200×D600
K66-1

外形寸法 W1200×D600×H800(+BB)mm
※給水口径:13mm
※排水口径:50A

2槽シンク W900×D600
K66-2

外形寸法 W900×D600×H800(+BB)mm



L-5手洗い
K80-0

外形寸法 W420×D375×H645(+B)mm
※給水口径:13mm
※排水口径:50A



パンラック W1200D600H1800
K57-2

外形寸法 W1200×D600×H1800mm



パンラック W1800D450H1800
K57-5

外形寸法 W1800×D450×H1800mm

パンラック W1800D600H1800
K57-6

外形寸法 W1800×D600×H1800mm



作業台 W600D450H800
K37-1

外形寸法 W600×D450×H800mm

作業台 W900D450H800
K37-2

外形寸法 W900×D450×H800mm

作業台 W1200D450H800
K37-3

外形寸法 W1200×D450×H800mm

作業台 W600D600H800
K37-4

外形寸法 W600×D600×H800mm

作業台 W900D600H800
K37-5

外形寸法 W900×D600×H800mm

作業台 W1200D600H800
K37-6

外形寸法 W1200×D600×H800mm

作業台 W1500D600H800
K37-7

外形寸法 W1500×D600×H800mm

作業台 W1800D600H800
K37-8

外形寸法 W1800×D600×H800mm

作業台 W900D750H800
K37-10

外形寸法 W900×D750×H800mm

作業台 W1200D750H800
K37-11

外形寸法 W1200×D750×H800mm

作業台 W1500D750H800
K37-12

外形寸法 W1500×D750×H800mm

厨房関連機器 (調理機器・その他) KITCHEN APPLIANCES (HEATER/COOKER/OTHERS)



実演囲い W1570
K67-1
外形寸法 W1570×D750×H1880mm



実演囲い W1870
K67-2
外形寸法 W1870×D750×H1880mm

●内側にコールドテーブルをセットした例
※コールドテーブルは別途です。



床置電気蒸し器 三相200V
K74-1
外形寸法 W570×D570×H700mm
電 源 三相200V6.0KW



卓上電気蒸し器 100V
K74-2
外形寸法 W390×D400×H270mm
電 源 単相100V1500W



卓上電気フライヤー 8ℓ 三相200V 3.0KW
K62-2
外形寸法 W300×D450×H364mm
容 量 8ℓ
電 源 三相200V3.0KW
※ご使用後は廃油の処理は必ずお客様にてお願いいたします



卓上電気フライヤー 10ℓ 三相200V 4.5KW
K62-3
外形寸法W 330×D500×H250mm
容 量 10ℓ
電 源 三相200V4.5KW

実演囲い W1270
K67-3
外形寸法 W1270×D750×H1880mm



電気コンベクションオープン 200V 6.3KW
K73-1
外形寸法 W800×D725×H500mm
庫内寸法 W590×D365×H370mm
使用温度 50°C~290°C
電 源 三相200V6.2KW
※台付H800mm
※焼き網2枚 ホテルパン2枚



電気スチームコンベクションオープン
K73-2
外形寸法 W790×D750×H710mm
庫内寸法 W415×D590×H427mm
使用温度 50°C~300°C
電 源 三相200V7.5KW
※台付H800mm
※焼き網3枚 ホテルパン2枚



卓上電気フライヤー 8ℓ 100V
K62-1
外形寸法 W250×D456×H327mm
容 量 8ℓ
電 源 単相100V1400W
※ご使用後は廃油の処理は必ずお客様にてお願いいたします



床置電気フライヤー 13ℓ 三相200V 4KW
K71-1
外形寸法 W450×D600×H800mm
※キャスター付き+H100mm
容 量 13ℓ
電 源 三相200V6.0KW
※ご使用後は廃油の処理は必ずお客様にてお願いいたします



電気ゆで麺器(卓上型) 200V 6.0KW
K47-1
外形寸法 W450×D550×H340mm
電 源 三相200V6.0KW

ガスゆで麺器(床置型) 都市ガス13A
K47-2
外形寸法 W600×D600×H800mm
ガス消費量 16.3KW



電気ペストリーオープン
K73-3
外形寸法 W860×D875×H620mm
庫内寸法 W700×D475×H370mm
使用温度 0°C~260°C
電 源 三相200V9.4KW
※台付H800mm
※焼き網3枚 ホテルパン8枚

ガスゆで麺器(床置型) LPガス
K47-2
外形寸法 W600×D600×H800mm
ガス消費量 16.3KW

電気ゆで麺器(床置型) 200V 9.0KW
K47-3
外形寸法 W550×D600×H800mm
電 源 三相200V9.0KW



電気グリドル W600 三相200V 6.0KW
K48-2
外形寸法 W600×D600×H300mm
電 源 三相200V6.0KW



電気グリドル W450 三相200V 3.0KW
K48-3
外形寸法 W450×D450×H350mm
電 源 三相200V3.0KW



電気グリドル W900 三相200V 9.0KW
K48-4
外形寸法 W900×D600×H300mm
電 源 三相200V9.0KW
※台付H500mm

厨房関連機器 (調理機器・その他) KITCHEN APPLIANCES (HEATER/COOKER/OTHERS)



家庭用電子レンジ 100V
K41-1
外形寸法 W444×D329×H235mm
電 源 単相100V1320W



業務用電子レンジ 単相200V
K42-1
外形寸法 W444×D530×H335mm
電 源 単相200V3.0KW



スープジャー 4.5ℓ
K50-4
外形寸法 W315×D260×H350mm
容 量 4.5ℓ
電 源 単相100V140W

スープジャー 16ℓ
K50-4
外形寸法 W460×D395×H405mm
容 量 16ℓ
電 源 単相100V280W



ジュースディスペンサー(1タンク)
K61-1
外形寸法 W205×D440×H580mm
容 量 10ℓ×1
使用温度 3℃~7℃
電 源 単相100V210W

ジュースディスペンサー(2タンク)
K61-2
外形寸法 W252×D440×H580mm
容 量 10ℓ×2
使用温度 3℃~7℃
電 源 単相100V280W



家庭用冷蔵庫 100V
K54-1
外形寸法 W545×D564×H1300mm
有効内容積 170ℓ
電 源 単相100V280W



ウォータークーラー(冷・温切替式)
K59-1
外形寸法 W250×D535×H537mm
有効内容積 12ℓ
電 源 単相100V600W



ジュースディスペンサー(攪拌タイプ)
K61-3
外形寸法 W323×D435×H600mm
容 量 18ℓ
使用温度 3℃~7℃
電 源 単相100V280W



製氷機 35kg(キューブ)
K8-2
外形寸法 W500×D450×H800mm
製氷能力 35kg(キューブアイス)
電 源 単相100V265W



電気炊飯器 2升用 100V
K50-2
外形寸法 W470×D385×H400mm
電 源 単相100V1310W



電気炊飯器 3升用 三相200V 4.57KW
K50-3
外形寸法 W510×D430×H390mm
電 源 三相200V4.57KW



アイスライサー
K61-6
外形寸法 W306×D421×H429mm
スライス能力 1.4/1.7(kg/min)
クラッシュ能力 8.5/10.0(kg/min)
電 源 単相100V320W



フローズンマシン
K70-3
外形寸法 W360×D480×H710mm
容 量 10ℓ×2
電 源 単相100V1.1KW



電ポット 3ℓ
K53-1
外形寸法 W219×D284×H312mm
容 量 3ℓ
電 源 単相100V900W



保温ジャー4升用 100V
K50-5
外形寸法 W460×D380×H390mm
保温容量 8ℓ
電 源 単相100V77W



ジュースミキサー
K61-5
外形寸法 W188×D262×H512mm
容 量 1.8ℓ
電 源 単相100V295W



ケンミックス
K90-1
外形寸法 W274×D410×H344mm
容 量 6.7ℓ
電 源 単相100V500W

厨房関連機器 (調理機器・その他) KITCHEN APPLIANCES (HEATER/COOKER/OTHERS)



家庭用ホットプレート 100V
K39-1
外形寸法 W441×D453×H168mm
電 源 単相100V1300W



家庭用電気鍋 100V
K40-1
外形寸法 W375×D345×H200mm
電 源 単相100V1300W



電気コンロ 100V 1.0KW
K38-1
外形寸法 W370×D300×H120mm
電 源 単相100V1000W



電気コンロ 三相200V 4.0KW
K38-2
外形寸法 W450×D500×H170mm
電 源 三相200V4.0KW

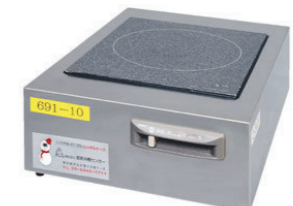

電磁調理器 単相200V 2.0KW
K69-1
外形寸法 W300×D453×H100mm
電 源 単相200V2.0KW



電気湯沸器 (置型タイプ・貯湯式・単相200V 1.5KW)
K76-1
外形寸法 W364×D274×H660mm
使用温度 50°C~90°C
電 源 単相200V1.5KW



チョコレートファウンテン
K82-0
外形寸法 直径406φ×H889mm
電 源 単相100V1500W



電磁調理器 三相200V 5.0KW
K69-3
外形寸法 W450×D600×H170mm
電源三相 三相200V5.0KW



電気フードウォーマー 各ポット
K58-1
外形寸法 W550×D355×H300mm
容 量 1口タイプ(20ℓ) 2口タイプ(9.6ℓ)
3口タイプ(6ℓ) 4口タイプ(4.5ℓ)
6口タイプ(2.2ℓ)
使用温度 30°C~95°C
電 源 単相100V1200W



電気スチーマー
K72-1
外形寸法 W386×D430×H687mm
内容積 42ℓ(36個)
使用温度 10°C~30°C
電 源 単相100V970W



ホットショーケース(2段)W600
K36-1
外形寸法 W600×D300×H460mm
使用温度 30°C~90°C
電 源 単相100V430W



電気おでん鍋
K58-2
外形寸法 W370×D470×H279mm
温度調節 10ℓ(6分割タイプ)
電 源 単相100V750W



電気たこ焼器 28穴×2連 単相200V 4.0KW
K82-2
外形寸法 W420×D450×H250mm
焼 間 28×2(2連式)
電 源 単相200V4.0KW



缶ウォーマー
K2-1
外形寸法 W289×D464×H651mm
有効内容積 350ml缶×45本
使用温度 55°C
電 源 単相100V450W



電気焼物器(串焼型) 三相200V 4.5KW
K84-1
外形寸法 W610×D410×H390mm
温度調節 3区分/各々3段切替
電 源 三相200V4.5KW



電気焼物器(串焼型) 三相200V 6.0KW
K84-2
外形寸法 W760×D410×H390mm
温度調節 3区分/各々3段切替
電 源 三相200V6.0KW



トースター 100V
K51-1
外形寸法 W383×D247×H237mm
電 源 単相100V980W

厨房関連機器 (調理機器・その他) KITCHEN APPLIANCES (HEATER/COOKER/OTHERS)



寸胴鍋 30cm (IH対応)
K87-1

外形寸法 300φ 30cm 20ℓ



スポットクーラー 100V
K86-1

外形寸法 W430×D390×H1050mm
電 源 単相100V880W
※運転可能範囲25℃～45℃



電子はかり
K83-1

外形寸法 W315×D320×H110mm
電 源 単相100V5W
※表示1g単位

注意 ATTENTION

■ 機器ご発注の前に必ずお読みください。

1. 電気機器に関する特約事項

- 冷蔵庫、ショーケース等にご使用いただく電源は、正しく配線された専用コンセント、または、ブレーカーを単独でお使いください。
- 延長コード、たこ足配線は電圧低下、事故等の原因になりますので、火災予防条例「電気機器の設置基準および実務指針」に従い正しく設置してください。
- 野外等でご使用される電気機器に関し、発電機等をご使用される場合のガソリン、軽油等の販売および配達は消防法により禁止されております (指定取扱店にお問い合わせください)。

2. 給排水機器に関する特約事項

- シンク類、温水器、製氷器、ソフトクリームフリーザー、その他給排水の必要な機器に関しては予め相談ください。
- 給水接続、排水工事に関しては、水道予防条例「給排水の設置基準および実務指針」に従い正しく設置してください。
- ホール内、コンベンションホール、その他屋内にて給排水工事が必要とする場合は、給排水指定工事店にご相談ください。
- 野外給排水工事に関しては二次側の接続工事まではお請けします (この場合、実費をいただきます)。

3. その他危険防止条例に関する特約事項

- 全ての機器 (レンタル機器) に関して、危険を伴う場所への設置および事故の可能性のある場所 (通用口、避難路、その他危険と思われる場所) への設置はお受けできません。また、ガソリン、軽油、灯油、シンナー、その他危険物の販売、レンタルについてはお受けできません。

4. レンタル料金について

- 基本料金は、1日～9日 (搬入搬出含め8泊9日) までのご使用価格です。
- 9日を超える場合は、1日単位の延長料金が発生します (ご延長される場合は、電話にてお問い合わせください)。
- 長期レンタルについては、割引価格にてご利用できますので予めお問い合わせください。

5. 搬入、搬出の運搬費について

- 機器の搬入、搬出運搬費が発生します (搬入場所、地域により異なりますので予めお問い合わせください)。
- 通常、普通運搬費は、前々日受付迄の料金となっております。なお、前日や当日の機器発注の場合は、割増運搬費が発生しますので予めご確認ください。
- 早朝、深夜の納品・回収につきましては、割増料金が発生する場合がありますので予めご確認ください。
- 通常、運転手が1名で納品・回収にお伺いたします。階段等の上げ下ろしにより人手が必要な場合は、実費料金が発生しますので予めご確認ください。

6. レンタル商品について

- レンタルの状況等により、カタログならびにホームページ掲載の商品 (機器) が欠品している場合は、類似型機種をお届けすることになりますので予め確認、ご了承ください。
- レンタル機器は新品ではありません (新品をご希望される場合、機器により割増料金が掛かる場合もありますので予めご確認ください)。
- レンタル機器の設置場所の移動は行わないでください。ただし、店内およびブース内での移動は認めますが、この場合、弊社担当まで必ずご連絡ください。なお、移動により機器の破損、故障等が生じた場合、一切の責任は借主様が有し、実費をご請求いたします。
- いずれの弊社レンタル機器は、保険には加入しておりません。高額な商品等を展示販売する場合は予めお客様のご負担にて保険に加入してください。

7. レンタル機器の安全管理について

- レンタル機器、商品の受け渡し以後は全て借主様の責任にて管理してください。レンタル機器の電源、温度の管理は弊社では一切行いません。
- レンタル機器の引渡し以後は、いかなる事故が発生しても借主様の責任にて対応してください。また万一、不可抗力において、お客様の商品等に損害が生じた場合には、レンタル機器の契約金額「1台当たり」を限度額として弊社が負担いたします。

8. プレハブ冷凍庫、プレハブ冷蔵庫について

- プレハブ冷凍庫、プレハブ冷蔵庫には別途搬入、搬出運搬費用が加算されますので予めご確認ください。

9. キャンセルについて

- レンタル機器のキャンセルは、必ず弊社担当者まで電話にてご連絡ください。なお、弊社トラックの発送後および現場到着後のキャンセルについては、レンタル料金の半額を申し受けさせていただきますので予めご了承ください。

【レンタル契約約款】

第一条 (株)ミック(甲)、借主(乙)は物品賃貸契約書を発注依頼(注文書)および本覚書をもって締結することとする。

第二条 甲は上記物品を乙に貸し物品の撤去をもって本覚書記載の一切を完了とする。

第三条 乙は上記物品を指定場所以外にて使用及び移動、又貸し等をしてはならない。但し、甲が予め了承したものに限りではない。

第四条 賃料はレンタル期間終了後、指定口座に振込み、または商品搬入時に支払うものとする。

第五条 レンタル機器を引渡し後は乙の責任にて管理するものとする。
万一、不可抗力によって破損、滅失が生じた場合は、甲乙協議の上、甲は乙へ請求が出来るものとする。

第六条 乙は、ケース使用中、不可抗力によって物品に支障が生じ、食材などが不良になった場合においても一切の責任は乙が負うものとする。

第七条 甲は、レンタル機器に関連する乙又は納品先からの問い合わせ、故障、若しくは不具合の連絡がある場合は、誠意をもって対応する。

万一甲の責任において商品に損害が生じた場合は、甲乙協議の上、物品1台あたりの賃料(レンタル料)を上限として、弁済にあたるものとする。

第八条 本覚書の締結がない場合は注文書をもって甲はケースのレンタルを行うものとする。但し、第七条記載の損害に関する一切の責任を追わないものとする。

注意 ATTENTION

■ 電源プラグの形状 / Plug-Socket Types

霜源には単相100V、単相200V、三相200V仕様の3種類があります。

一般的には単相100Vは滑、単相200Vは澆、三相200Vは④・⑤・⑧のコンセント・プラグ形状になっています。



Three types of power supplies are used for our products: single phase 100V, single phase 200V and three phase 200V. A single phase 100V unit comes with a plug No. 1; a single phase 200V unit comes with a plug No. 3; and a three phase 200V unit comes with a plug No. 5 and No. 6.

200Vを使用する機器には、迎回転を防止するためのコンデンサー（逆相防止コンデンサー）を取り付けてあります。

機器が作動しない場合は、逆相切替スイッチを切り替えるか、プラグを抜いて下記のように電源コードを入れ替えてください。

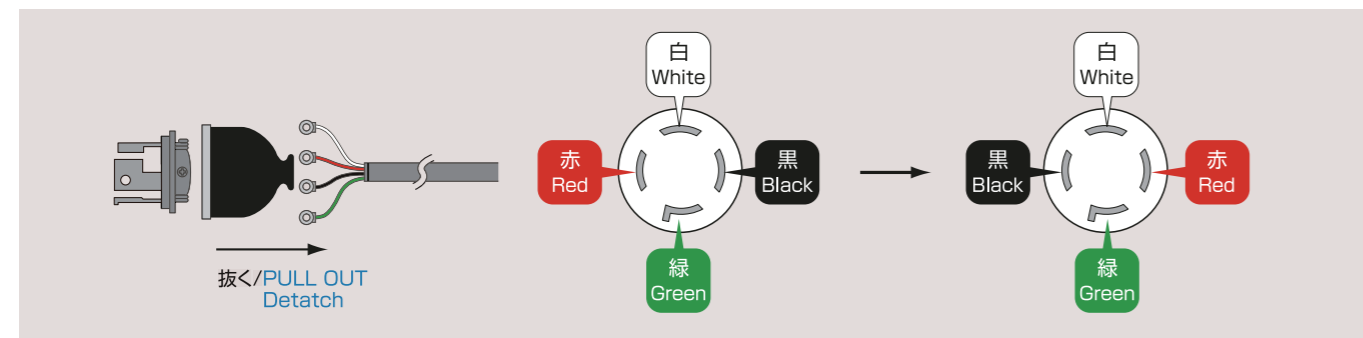

A phase shift prevention capacitor is provided to each unit which utilizes 200V power supply to prevent reverse rotation. If the unit does not operate, switch the phase inverse prevention switch or pull out the plug cover to detach and reconnect the wires as shown above.

- カタログ記載の商品写真は印刷のため、現物と若干色が異なる場合がございます。
- 仕様については、改良のため予告なしに変更する場合がございますので予めご了承ください。
- 一部の商品については、常時在庫がない場合がございます。納期などは予め担当者までお問い合わせください。

Colors of the products may slightly differ from those in the printed material. Specifications may be changed for improvement without notification. Particular products may be temporarily out of stock. Please inquire about the delivery date.